

FONDACTIONS CP-BASE

DC960 | 11127205

AC22

DC300

DC600

DC960

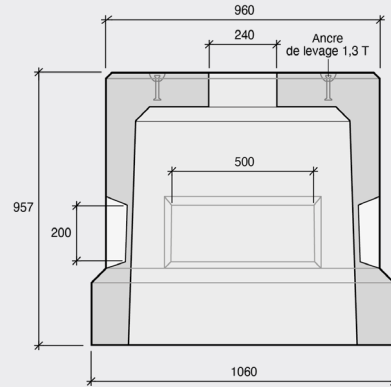
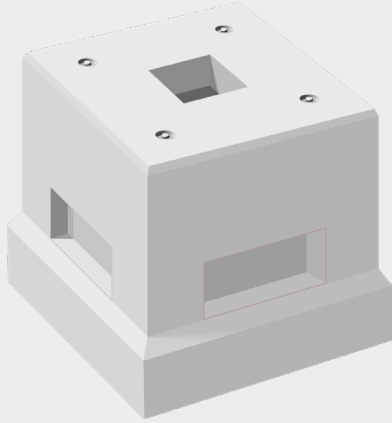

LES + PRODUITS



Un solution compatible avec toutes les bornes de recharge de type DC



Fondation prête-à-poser

CARACTÉRISTIQUES TECHNIQUES

- ◇ Classe d'exposition du béton, nous consulter
- ◇ Implantation sous trottoir ou espace vert
- ◇ 1 ouverture libre de 240x240 mm en partie supérieure
- ◇ 4 masques pré-cassable de 500 x 200 mm

MANUTENTION

Par 4 ancrs de levage de 1,3T

MISE EN ŒUVRE ET RÉALISATION



Pendre connaissance de nos préconisations de pose en flashant le QR code

Code	Usine	Désignation	Sections extérieures (en mm)	Hauteur totale (en mm)	réservations (en mm)	Poids moyen (en kg)	Paletisation (nb. de pièces)
11127205	BI	Fondation CP-BASE DC960	960 x 960	957	500 x 200	940	1

*Usines : AF : Fontenay sur loing / AI : Comines / AS : Solterre / BA : Mauges sur Loire / BI : Chaumes en Retz / BT : Beautirain / DK : Kilstett / EB : Châteauneuf du Rhône / MX : Maxilly

