

# TÊTE DE PONT

TP hauteur 60 | 503840

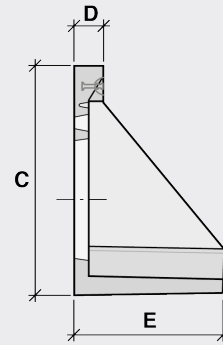

## LES + PRODUITS

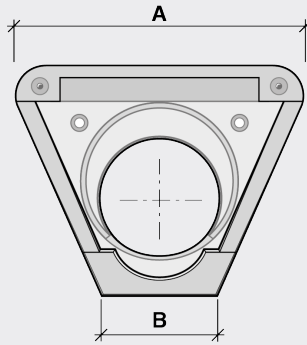
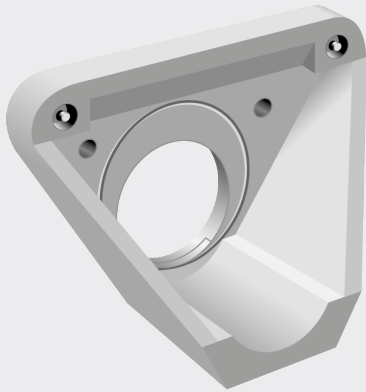

Formes douces en arrondi



Raccordement à tous types de tuyaux



Canal arrondi pour concentrer les flux et limiter les dépôts



Rapidité de mise en oeuvre

## CARACTÉRISTIQUES TECHNIQUES

- ◇ Classe d'exposition béton, nous consulter
- ◇ Démoulage immédiat
- ◇ Voiles à casser multi diamètres
- ◇ Béton durable et 100% recyclable

## MANUTENTION

2 ancrs de 1.3T

## MISE EN ŒUVRE ET RÉALISATION

Mise en oeuvre selon Fascicule 70 du CCTG

Code	Usines*	Désignation	Largeur (mm) A/B	Hauteur (mm) C	Profondeur (mm) E	Epaisseur (mm) D	Raccordement pour tuyaux	Poids moyen (kg)	Paletisation (nb. de pièces)
503840	BI - EB - AI	MURET DE FOSSE HT60 300MF-400M	980/360	600	410	100	300 M/F - 400 M	100	4

\*Usines : AF : Fontenay sur loing / AI : Comines / AS : Solterre / BA : Mauges sur Loire / BI : Chaumes en Retz / BT : Beautiran / DK : Kilstett / EB : Châteauneuf du Rhône / MX : Maxilly